



**Braccetti aspiranti a snodi per aspirazione in postazioni di lavoro con alte esigenze di mobilità.**

BLAB con un diametro da 50 mm garantisce, con il suo design degli snodi, una perdita di carico minima, presentando così numerosi vantaggi.

- Una perdita di carico ridotta necessita di un aspiratore con potenza limitata, consentendo un risparmio energetico.

- Minore rumorosità del flusso d'aria all'interno degli snodi del braccetto.

- Perdita di carico più bassa rispetto ai bracci di aspirazione standard.

- Può essere facilmente combinato con altri bracci di aspirazione nell'ambito dello stesso sistema di ventilazione.

BLAB, con il particolare design dei suoi snodi e con i suoi stabili attacchi, è la scelta migliore per il laboratorio.

A pag.5 vengono riportati i consigli necessari per la corretta scelta del braccio ed il suo posizionamento.

### **Scegliere sempre una perdita di carico bassa**

**Una perdita di carico il più bassa possibile è un aspetto qualitativo che dovrebbe sempre essere considerato.**

Grazie alla costruzione particolare degli snodi, BLAB coniuga la massima flessibilità con una bassa perdita di carico.

L'aria passa attraverso gli snodi senza creare turbolenze, producendo così una perdita di carico ridotta. Ciò si traduce in un risparmio energetico che deriva dall'installazione di un ventilatore con potenza ridotta, e ad una notevole riduzione della rumorosità.



### **Portata d'aria consigliata**

La portata d'aria consigliata per un braccio aspiratore di  $\varnothing$  75 è 120-150 m<sup>3</sup>/h. Vedere tabella e diagramma.

Attività	Flusso aria	
Laboratori	50-75 m <sup>3</sup> /h	15-21 l/s
Scuole – aule di scienze	50-75 m <sup>3</sup> /h	15-21 l/s
Nail salons	65 m <sup>3</sup> /h	18 l/s

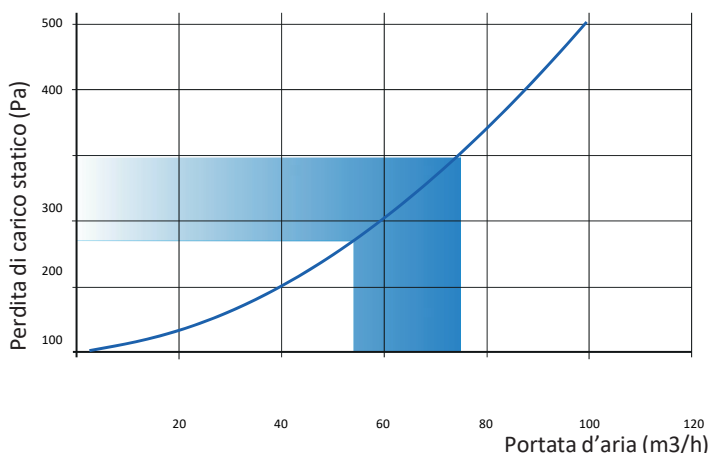

La perdita di carico statica viene misurata in base alla norma ISO 5167-1.

### **Come incrementare l'efficienza di aspirazione**

Per incrementare al massimo l'efficienza di aspirazione è importante sfruttare l'elevata flessibilità del braccio, cercando di avvicinarsi il più possibile alla fonte contaminante. A titolo indicativo, la distanza tra fonte contaminante e terminale di aspirazione deve essere pari a 2-3 volte il diametro del braccio stesso.

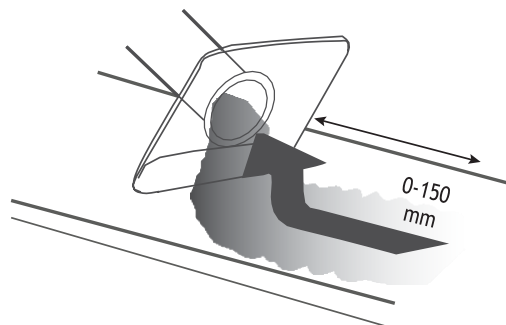

### **Tecnologia degli snodi**

Il grande diametro di frizione, insieme alla manopola di regolazione manovrabile con una sola mano, rendono lo snodo saldo e stabile, per un posizionamento semplice e rapido.

Gli elementi che compongono lo snodo sono rinforzati per evitare rotture e deformazioni. I cuscinetti a sfera e l'O-Ring di grande diametro permettono una frizione di fissaggio stabile.

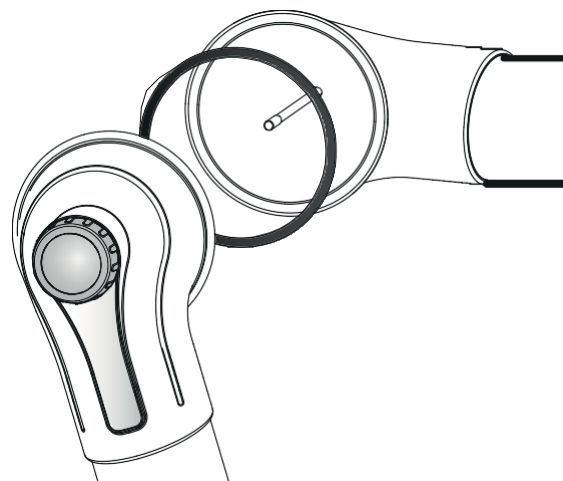

## ***Versioni disponibili:***

BLAB è disponibile in diverse versioni in grado di soddisfare le diverse esigenze di aspirazione.



### **Versione standard**

Adatto ad evacuare la maggior parte dei tipi di inquinanti nell'aria, ad esempio nei laboratori, scuole, ospedali, industrie farmaceutiche, saloni di bellezza e applicazioni industriali leggere.



### **Versione ESD**



Adatto all'estrazione di aria in ambienti ove sia necessario evitare lo sviluppo di scintille derivanti da scariche elettrostatiche o nella produzione di prodotti certificati ESD (industria elettronica).



**Bracci BLAB per montaggio a soffitto o parete, 3 snodi**

Standard	Dimensioni (mm)			Peso (kg)
	A	B	Ø C	
BLAB 1000-50	400	300	50	1,50
BLAB 1300-50	550	450	50	1,65
BLAB 1500-50	750	450	50	1,70

ESD	Dimensioni (mm)			Peso (kg)
	A	B	Ø C	
BLAB 1000-50ES	400	300	50	1,50
BLAB 1300-50ES	550	450	50	1,65
BLAB 1500-50ES	750	450	50	1,70

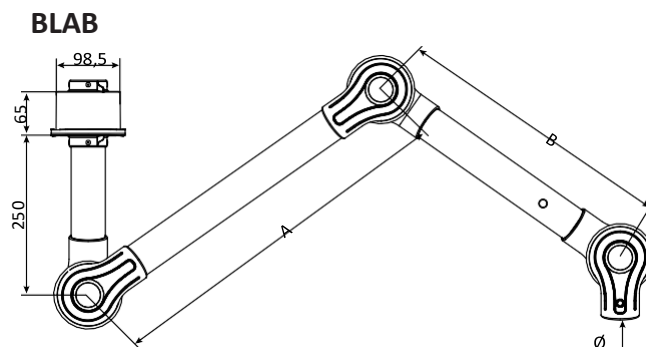

BLAB per montaggio a soffitto, escluso l'attacco a soffitto MTI.  
MEV per montaggio a parete, compreso l'attacco a parete MVK.

**Bracci BLAB per montaggio a banco, 3 snodi**

Standard	Dimensioni (mm)			Peso (kg)
	A	B	Ø C	
BLAB 1000-50	400	300	50	1,50
BLAB 1300-50	550	450	50	1,65
BLAB 1500-50	750	450	50	1,70

ESD	Dimensioni (mm)			Peso (kg)
	A	B	Ø C	
BLAB 1000-50ES	400	300	50	1,50
BLAB 1300-50ES	550	450	50	1,65
BLAB 1500-50ES	750	450	50	1,70

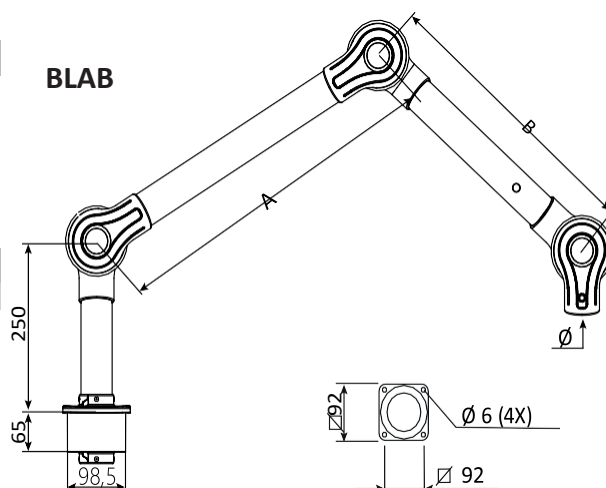
**Bracci BLAB per montaggio a soffitto o parete, 2 snodi**

Standard	Dimensioni (mm)		Peso (kg)
	A	Ø C	
BLAB 650-50	300	50	1,00
BLAB 750-50	450	50	1,10

ESD	Dimensioni (mm)		Peso (kg)
	A	Ø C	
BLAB 650-50ES	300	50	1,00
BLAB 750-50ES	450	50	1,10

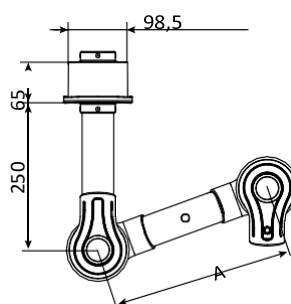

BLAB per montaggio a soffitto, escluso l'attacco a soffitto MTI.  
BLAB per montaggio a parete, compreso l'attacco a parete MVK.

**Bracci BLAB per montaggio a banco, 2 snodi**

Standard	Dimensioni (mm)		Peso (kg)
	A	Ø C	
BLAB 650-50	300	50	1,00
BLAB 750-50	450	50	1,10

ESD	Dimensioni (mm)		Peso (kg)
	A	Ø C	
BLAB 650-50ES	300	50	1,00
BLAB 750-50ES	450	50	1,10

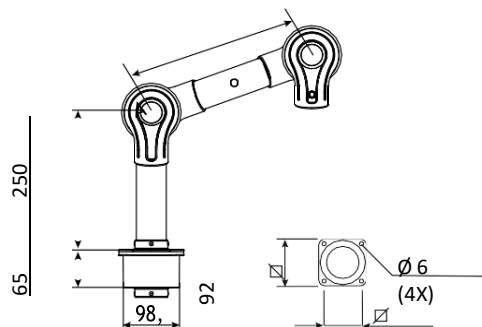

**Bracci MEBC per montaggio a banco, 1 snodi**

ESD	Ø C	Peso (kg)
MEBC 700-50ES	50	0,8

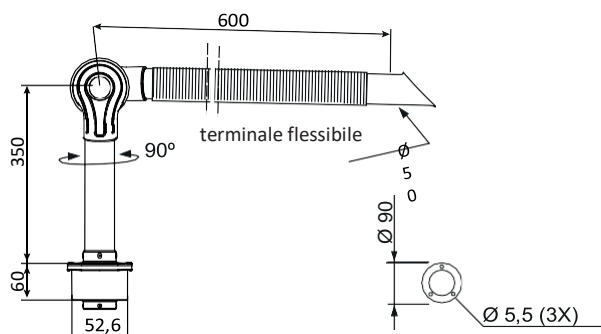
**Raggio d'azione all'altezza di montaggio consigliata**

Per ottimizzare l'aspirazione si raccomanda di rispettare l'altezza di montaggio e lo spostamento laterale rispetto all'area di lavoro.

**Altezza di montaggio consigliata**

Designation	H (mm)
BLAB 1000-50	1700-2000
BLAB 1300-50	1900-2200
BLAB 1500-50	2000-2300

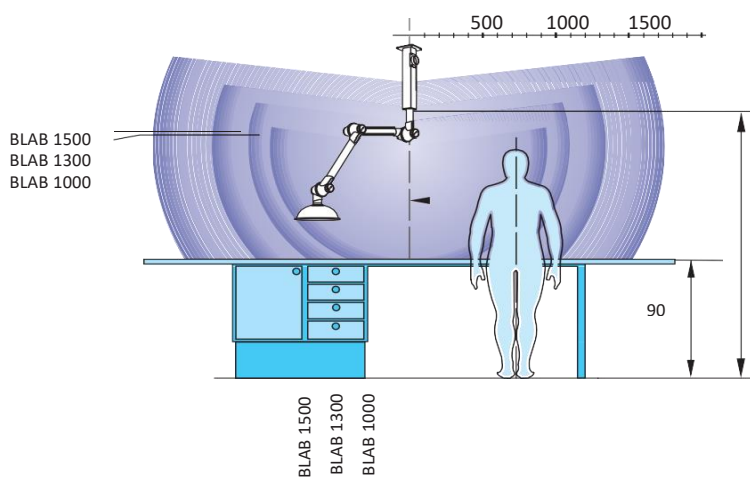
**Spostamento laterale consigliato**

raggio, rispetto all'area di lavoro

Designation	S (mm)
BLAB 1000-50	300-600
BLAB 1300-50	400-700
BLAB 1500-50	500-800

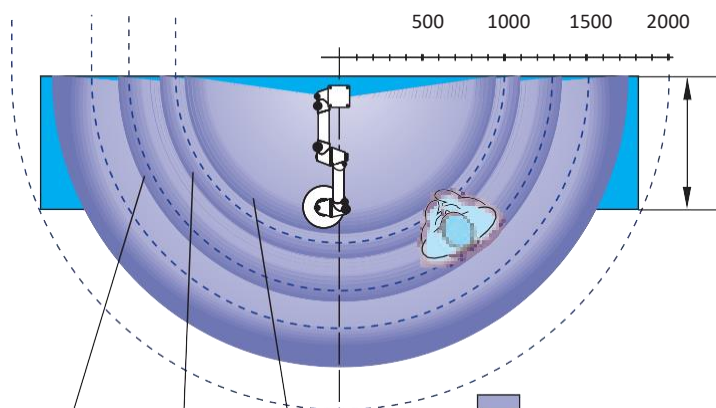

### Perdita di carico

BLAB 1500 BLAB 1300 BLAB  
1000

— Raggio di lavoro  
— Raggio massimo

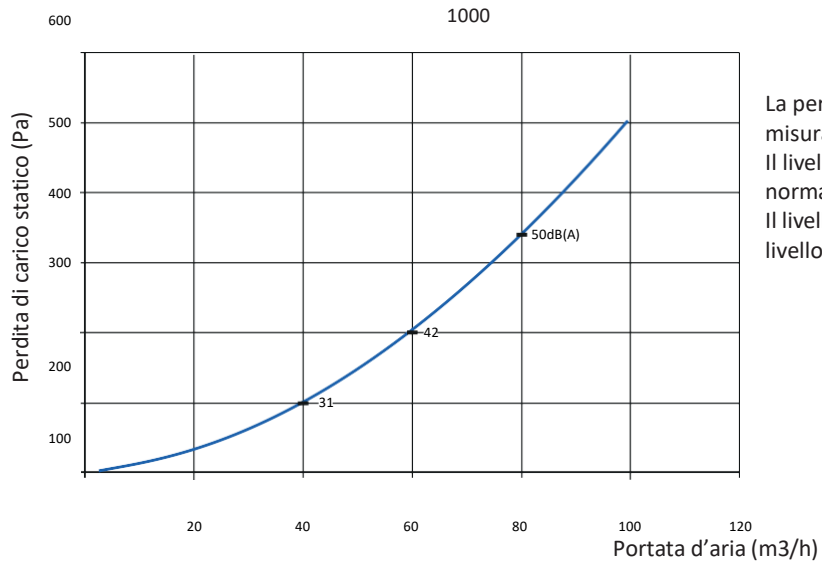

La perdita di carico statica viene misurata in base alla norma ISO 5167-1. Il livello sonoro è misurato in base alla norma ISO 3743. Il livello sonoro indicato si riferisce al livello di pressione sonora.

## Hoods

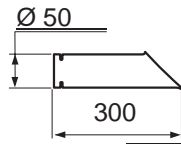

### BOCCHETTA

La bocchetta si utilizza in spazi ristretti e per avvicinarsi al punto di emissione senza interferire il lavoro.

Temp. di esercizio: da -15°C a +80°C

Standard	Varianti	Peso (g)
MES 300-50	ES	115

Materiale

Standard:

ES

Alluminio

PEEL nero

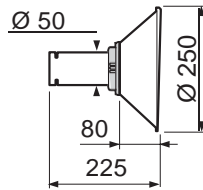

### CAPPA IN METALLO

La cappa metallo si usa per lavori in ambienti corrosivi e per catturare fumi caldi e schizzi di polvere.

La cappa in metallo può essere munita di illuminazione.

Temp. di esercizio: da -15°C a +80°C

Standard	Varianti	Peso (g)
MEM 250-50	ES	300

Materiale

Standard:

ES

Alluminio laccato a polvere

Alluminio

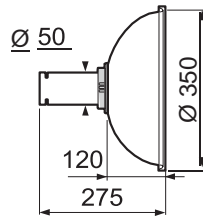

### CAPPA A CUPOLA

La cappa a cupola trasparente è adatta per i gas più leggeri con una dispersione più ampia di contaminanti, senza impedire la visibilità.

Temp. di esercizio: da -15°C a +80°C

Standard	Varianti	Peso (g)
MEK 350-50	ES	415

Materiale

Standard:

ES

PMMA

PEEL nero

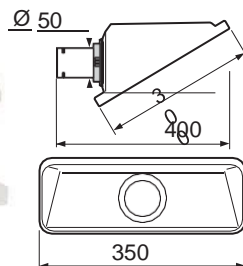

### CAPPA RETTANGOLARE

La cappa rettangolare permette di coprire una superficie molto ampia, idonea quindi all'aspirazione di gas molto volatili. Idonea al posizionamento superiore o laterale.

Temp. di esercizio: da -15°C a +80°C

Standard	Varianti	Peso (g)
MESH 350-50		450

Material

Standard:

ES

PETG

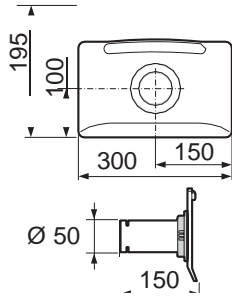

### CAPPA PIATTA

La cappa piatta è progettata per massimizzare l'area di lavoro senza impedire la visibilità. La cappa piatta offre la massima efficienza di aspirazione sui tavoli e banchi di lavoro.

Temp. di esercizio: da -15°C a +80°C

Standard	Varianti	Peso (g)
MEPH 300-50	ES	330

Materiale

Standard:

ES

PETG

PEEL nero

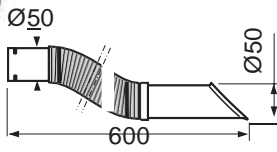

### BOCCHETTA FLESSIBILE

La bocchetta flessibile è stata progettata per offrire la massima mobilità senza compromettere l'efficacia del flusso dell'aria. Disponibile solo in versione ESD.

Temp. di esercizio: da -15°C a +80°C

Standard	Varianti	Peso (g)
MEFS 600-50ES	-	315





Tutti i bracci della serie ME sono dotati di snodogirevole a 360°, per la massima flessibilità di posizionamento.

Sia l'attacco a soffitto che quello a parete sono realizzati in profilato quadrato speciale di alluminio anodizzato che consente un'installazione elegante e un'estetica pulita.

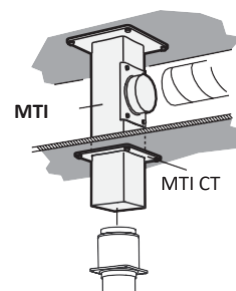

### Attacchi a soffitto MTI e MTF

L'attacco a soffitto funziona come un condotto semplice e stabile per l'aria in uscita, evitando la necessità di condotti costosi e ulteriori fori attraverso il controsoffitto. Su richiesta, la MTI può essere fornita in lunghezze superiori a 2 m.

Standard	Dimensioni (mm)	Peso (kg)
	L	
MTI 250	250	3,15
MTI 500	500	3,80
MTI 750	750	4,50
MTI 1000	1000	5,15
MTI 1250	1250	5,80
MTI 1500	1500	6,45
MTI 1750	1750	7,10
MTI 2000	2000	7,75

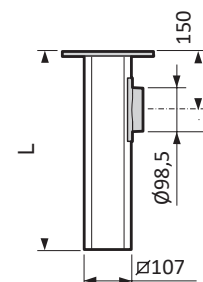
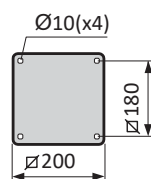
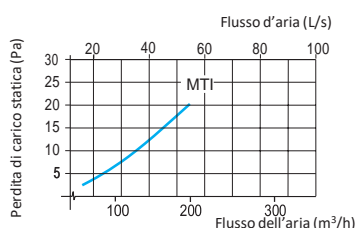

Attacco a soffitto, per montaggio attraverso controsoffitti. La piastra di fissaggio è regolabile per tutta la lunghezza del profilo in alluminio. Se necessario, il profilo di alluminio può essere tagliato durante il montaggio.

Standard	Dimensioni (mm)	Peso (kg)
	L	
MTF	1000	4,20

Ø10 (x4)

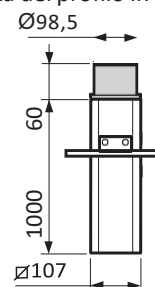
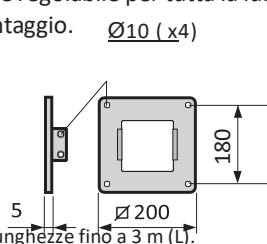

Oltre alla versione standard, MTI /MTF è disponibile in una versione ESD (ES).

Gli attacchi a soffitto possono essere forniti con un rivestimento epossidico esterno in tutte le lunghezze fino a 3 m (L).

Per ambienti aggressivi, si consiglia il rivestimento epossidico sia interno che esterno fino a 1,25 m (IL).

### Lastra di copertura MTI CT

Lastra di copertura, utilizzata assieme agli attacchi a soffitto MTI per dare stabilità e coprire il foro di passaggio nel controsoffitto.

Standard	Peso (kg)
MTI CT	0,50

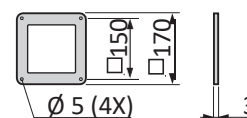

Oltre alla versione standard, la lastra di copertura è disponibile in una versione ESD (ES).

### Attacco a parete MVK

Attacco fornito come standard nei bracci per montaggio a parete.

È possibile ordinare attacchi a parete in lunghezze personalizzate orizzontali e verticali.

Standard	Peso (kg)
MVK	2,15

Oltre alla versione standard, l'attacco è disponibile nella versione ESD (ES).

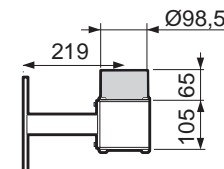
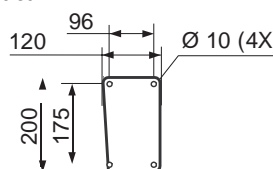

### Attacco mobile a banco MBF

Attacco mobile per fissaggi su ripiani o banchi. Fornito completo di due morsetti.

Standard	Peso (kg)
MBF	0,75
MBFC ES	0,70

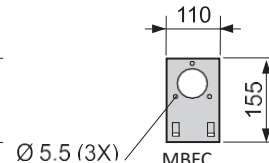
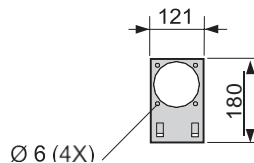
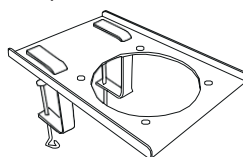

Oltre alla versione standard, l'attacco è disponibile in una versione ESD (ES).

**Manicotto di riduzione MRM**

In polipropilene, adatto per la giunzione standard da  $\varnothing$  98,5 millimetri, per la riduzione fino a  $\varnothing$  50.

	Peso
<b>Standard</b>	<b>(kg)</b>
MRM 100-50	0,08

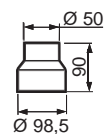

20150901



## Descrizione del materiale

### Snodi a frizione

Gli snodi regolabili a frizione in polipropilene (PP) sono dotati di cuscinetti a sfera con anello di guida in gomma a basso attrito.

Molle di supporto e altri componenti in acciaio zincato

o acciaio inossidabile.

### Tubi

In alluminio anodizzato sottile o in polipropilene. Serranda

di regolazione a tenuta fornita di serie.

### BLAB Standard

La versione standard del braccio ME ha snodi in polipropilene e tubi in alluminio anodizzato.

La versione standard del braccio ME è adatta ad evacuare la maggior parte dei tipi di inquinanti nell'aria, ad esempio nei laboratori, scuole, ospedali, industrie farmaceutiche, saloni di parrucchiere e applicazioni industriali leggere.

### BLAB ESD

Snodi e tubi sono realizzati in propilene conduttivo, rendendo così l'intero braccio un conduttore elettrico e scaricando eventuale elettricità statica con un collegamento a terra separato.

La versione ESD di ME è adatta per l'estrazione di contaminanti nell'aria in ambienti in cui è necessario evitare il rischio di formazione di scintille causate dall'elettricità statica e in zone in cui i prodotti devono essere omologati ESD per l'uso, ad esempio, nell'industria elettronica. ME ESD è omologato secondo la norma EN 61340-5-1.

## Consegna

### Versione a soffitto

Fornito montato, esclusa la cappa o

### MET

bocchetta di aspirazione. Gli attacchi a soffitto MTI o MTF devono essere ordinati separatamente.

### Versione a parete

Fornito montato, completo di attacco

### MEV

a parete MVK, esclusa la cappa o bocchetta di aspirazione.

### Versione a banco

### BLAB

m  
o  
n  
t  
a  
g  
g  
i  
o  
s  
u  
l  
b  
a  
n  
c  
o  
,  
e  
s  
c  
l  
u  
s  
a  
l  
a  
c  
a  
p  
p  
a  
o  
b  
o  
c  
c  
h  
e  
t  
t  
a  
d  
i  
a  
s  
p  
i  
r  
m

Fornito montato, con attacco per il montaggio sul banco, esclusa la cappa o bocchetta di aspirazione.

L'attacco mobile a banco MBF deve essere ordinato separatamente.



**GAMMA IMPIANTI SRL**

Via Stroppiana, 15 - 10071 Borgaro Torinese (TO)

Tel. 011 4502031 - fax. 011 4703927

email: [info@secureair.it](mailto:info@secureair.it)

website: [www.secureair.it](http://www.secureair.it)